



serenpaş
İstanbul 1981

Boffin Sistemler

1993 senesinde kurulan Boffin, Çin'in ve dünyanın seramik kuru öğütme ve renklendirme sistemleri, özel ve standart feederler, feldspat, kuvars kuru öğütme tesisleri, full body, single charge ve double charge ekipmanları üreten önde gelen şirketlerinden biridir. Ayrıca uluslararası ve ulusal alanda 52 adet patentin de sahibidir. Boffin, "yaratıcılığınızı geliştirin" teorisine bağlı kalarak, müşterileri için özelleştirilmiş, benzersiz çevre dostu sistemler ve daha yüksek katma değere sahip ürünler sunmaktadır.

- Dry Color Mixing System (Kuru Renklendirme)

2015 yılından bu yana, Boffin bu teknolojiyi Asya'da tanıtmaya başladı. Kuru renklendirme teknolojisi dünya çapında 500'den fazla seramik fabrikasında kullanılmaktadır.

Avantajlar:

-Otomatik ve Hassas Renk Eşleştirme

4 ~ 8 temel renk kanalı mevcuttur. Aynı anda boyalar doldurulur. Temizlemeye gerek yok. Elektronik bant ile otomatik olarak harmanlama yapılır.

-Esnek üretim

Saatte 25T ile büyük verimlilik. Diğer üretime her an geçebilir.

Kuru renklendirme sistemi üretim maliyetini çok büyük ölçüde düşürmektedir ve genel üretkenliği % 30'un üzerinde arttırmaktadır.

- o 15t/saat ve 25t/saat
- o + Marble Tile Feeding System (kuru renklendirme sistemi iki presi beslediğinden iki adet feeder kullanılabilir)

Aşağıdaki resimler klasik bir single charger sistemi olan Marble Tile Feeder ile Dry Color Mixing System I üretilen ürünlerden bazılarıdır.



Dry Color + Klasik Marble Feeder ile üretilen karo (yaş ve kuru sistemle hazırlanan renkler birlikte kullanılmaktadır)

Dry Color + Klasik Marble Feeder Çizim

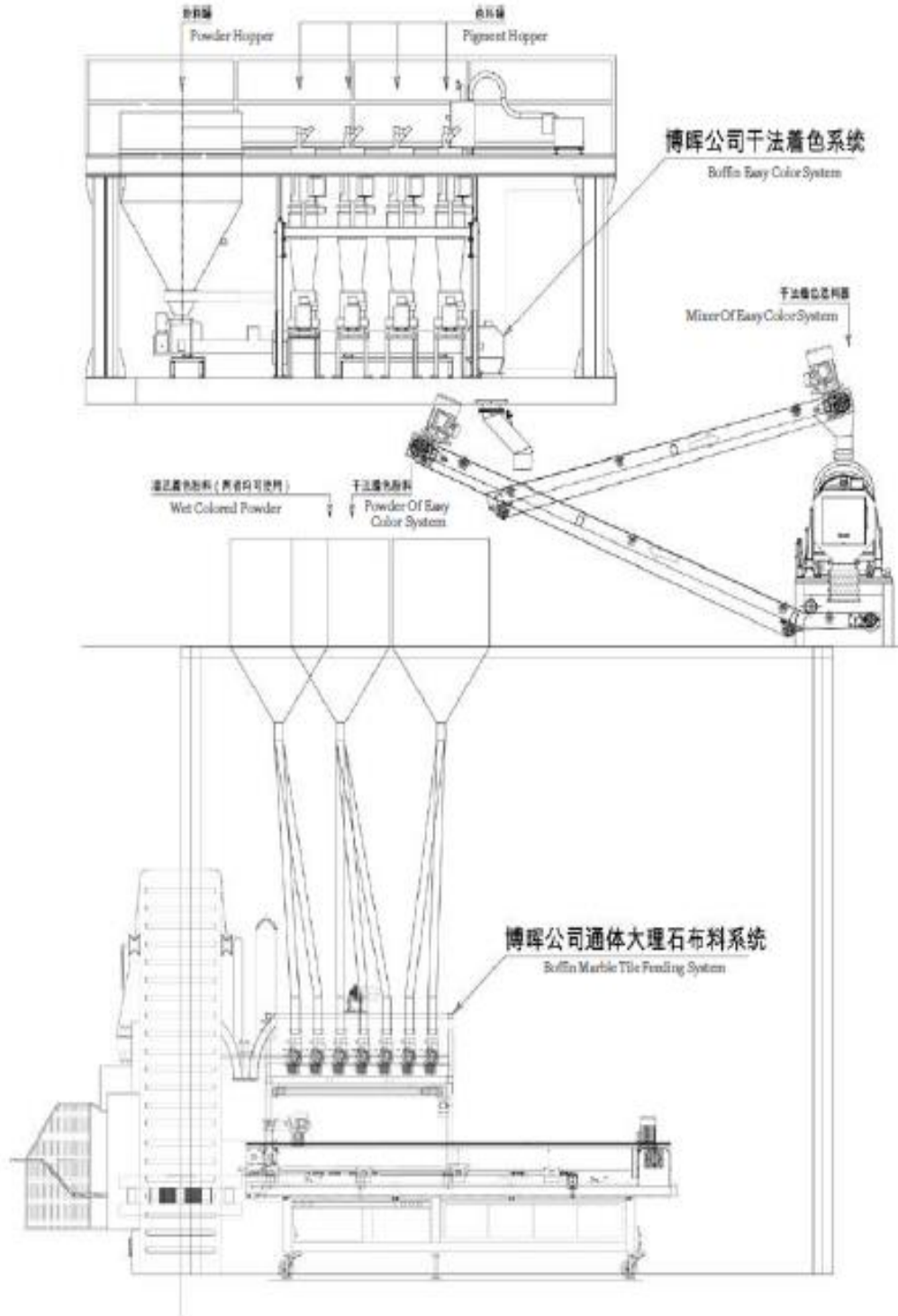

- **Dry Grinding (Kuru sitemle masse hazırlama)**

- Kuru öğütme sistemi
- Single charging feeder ile pres beslemesi gerçekleşiyor



- 15 t/saat'lik bir sistem
- Ball mill ve sprej dryer'sız full sistem teklif ediliyor
- Tozun %59,46'sı 40mesh altı

- **Magic Grinding System**
(Feldspat vs gibi sert malzeme öğütme)



- 30 t/saat kapasite
- 60 t/saat kapasite

- Feeding Systems (Besleme Sistemleri)

- Single Charger Sistemler
 - Kuru öğütme sistemlerinde de kullanılan tek besleme sistemler
 - 8 adet/dakika

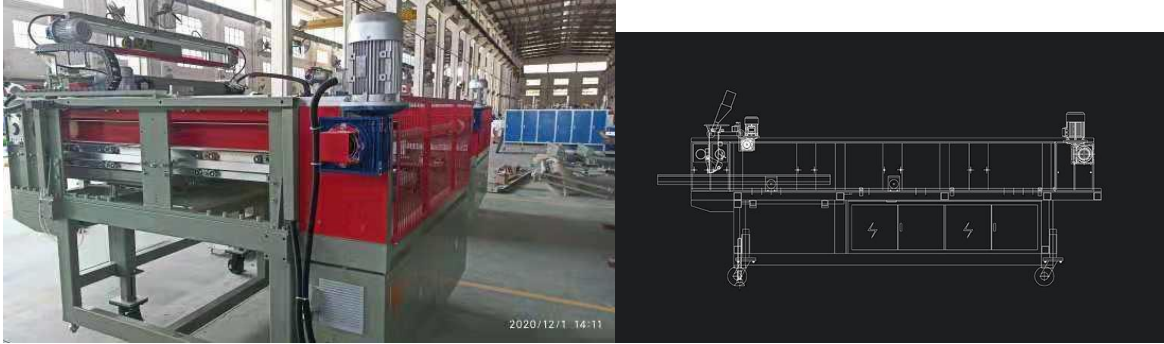

- Apollo Charger
 - 12m double Charge Feeding sistemi
 - Çeşitli sistemleri var (Apollo, Apollo Barossa, Apollo II, Platinum, Rorm gibi). Bunların hepsi ayrı bir makine, ana Apollo modülüne eklenen sistemler değildir.
 - Klasik Apollo Modülü

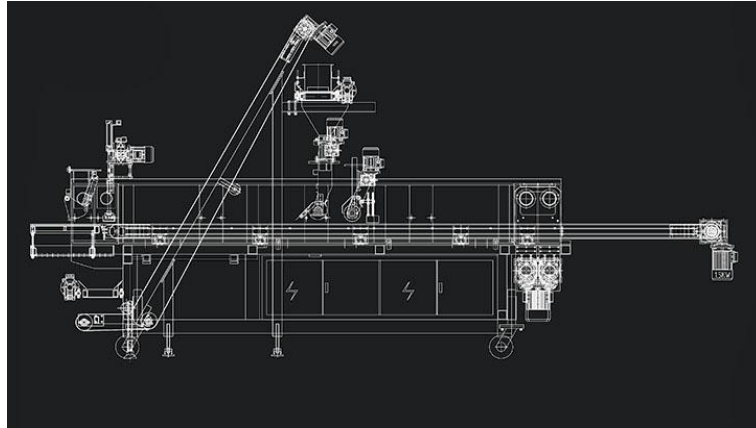

- Double Feeding Charger
- Gold Crown Feeding System
- Gold Flake Feeding System

- 7,5 m uzunluğunda, Apollo'ya göre nispeten daha kısa bir double charging sistemi
- Marble Tile Feeding System
 - Dry Color (kuru renklendirme) kısmında da anlatılan, mermer efekti vermeyi sağlayan bir single charging sistemi
 - 5 adet/dakika
 - Sadece gridi değiştirerek normal üretime geçilebilir



Normal Üretim



Marble tile

○ Thin Flake Smart Charger

- Herhangi bir single charger'a ilave olarak konulan, çok ince (1-2 mm) flake atmayı sağlayan sistem
- 0,5-5 cm arası flakeler bu charger ile, 0,5 cm altı ise ayrı bir ekipman ile hazırlanıp ekleniyor
- Charger dahil full sistem:

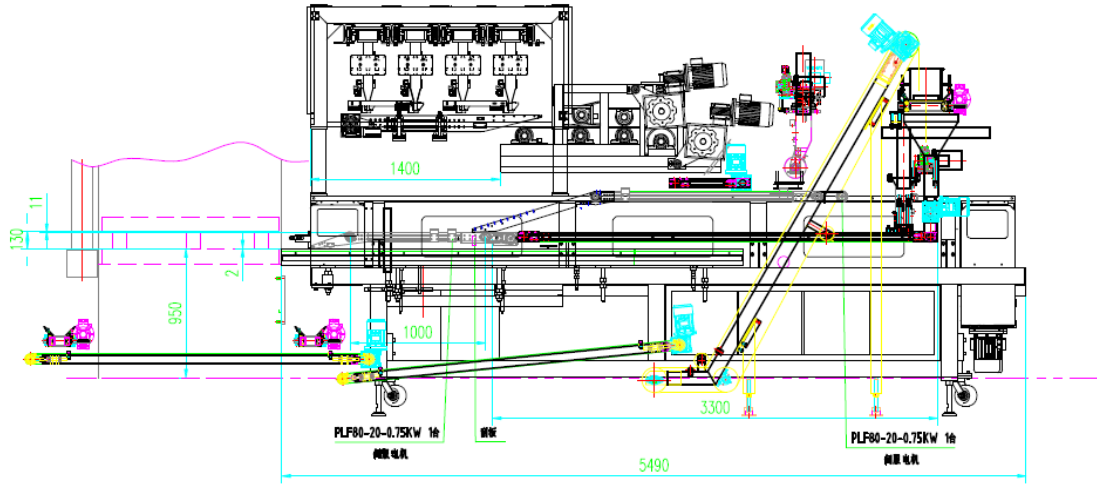

- New Smart Faster
 - 1,2 ve 3. Seviyeleri çıktı, şu an en popüler ve en sonuncu olan Smart Faster 3.0 üretiliyor
 - Çok uzun bir feeder
 - Full body vein efekti vermek için 5 axis özel sistem ile derinlik veriyor
 - Çok doğal görümlü mermer desen
 - Çin'de genellikle büyük ebat yapmakta kullanılıyor (60*120, 90*180 etc.)



- **Thick Tile with Flake**

- o Klasik bir single charger'a eklenen granülatörde hazırlanan flake'lerin full body'ye yayılması

